

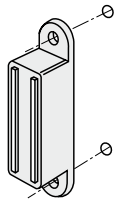

27 Magnetbeschläge 27 Magnetic armatures

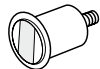

Türschliessmagnete
Magnetic door locks



Türschliessmagnete
Magnetic door locks

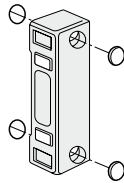

Türschliessmagnete
Magnetic door locks



Sandwichmagnete
Sandwich magnets

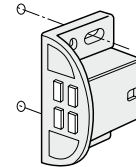

Spezial-Schliessmagnete
Special-purpose magnetic
door locks



Versenkte Schliess-
magnete
Counter-sunk magnetic
door locks



Magnetbeschläge zum
Anschrauben / Einclippen
Magnetic catches scre-
wable / lockable

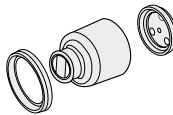

Rückhalter
Retaining devices



Magnetischer Türanschlag
Magnetic door catch



Magnet mit Gelenk
Magnet with hinge

Zubehör Accessories

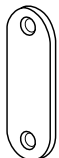

Gegenplatten
Counter plates



Stahlscheibe mit
Senkung
Steel disc with sinking



Stahlscheibe mit
Doppelklebeband
Steel disc with double-
sided tape

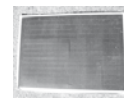

Flexible Gegenplatten
Flexible Counter
plates



Magnetbeschläge

Magnetic armatures

Sandwich-Magnete

Sandwich magnets

Die Sandwich-Magnete aus Hartferrit können als Zugmagnete für die verschiedensten Zwecke eingesetzt werden. Sie bestehen aus einem Magneten und zwei verzinkten festen Polplatten, das Ganze ist in schwarzen Kunststoff eingegossen.

Sandwich magnets made of hard ferrites can be used as pull-type for various purposes. They consist of a magnet and two zinc coated fixed pole-plates, sealed in black plastic.

Bestell-Nr. Stock number	Abmessungen Dimensions				Haftkraft pull N	Gegenplatte Counter plate
	A	B	C	G		
BS3	32.0	10.5	24.0	16.5	30	Q4 / CPR4
BS6	45.0	10.5	37.0	29.5	60	Q6
BS10	62.0	10.5	54.0	46.5	100	Q10

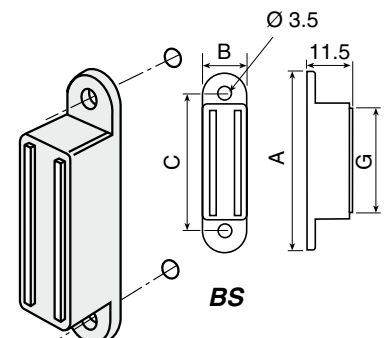

Gegenplatten siehe Seite 27-13 und 27-14
For counter plates please see page 27-13 und 27-14



Zylindrische Sandwich - Magnete Cylindrical sandwich magnets

Wegen ihrer besseren Anzugskraft auf Distanz und Ihrer Unempfindlichkeit gegenüber Vibrationen, eignen sich die Magnete sowohl für Befestigungszwecke als auch für den Einsatz im Förderwesen. Sie sind verwendbar bei Temperaturen bis zu 100°C.

Because of their superior field of attraction at a distance and their resistance to vibrations, these magnets can be used for fixing as well as for conveyance. They can be employed at temperatures of up to 100°C.

Die Modelle CF12 und CF16 sind in einer Messinghülse eingebaut; eine integrierte Kunststoff-Schraube dient zum Montieren und Einstellen des Magneten. Die Frontfläche ist geschliffen.

Das Modell CF22.00 ist in einer Aluminiumhülse eingebaut.

Sämtliche Modelle sind gegen Korrosion geschützt.

Max. Anzugsdrehmoment der Schraube: 5 Nm

The types CF12 and CF16 are encased in a brass shell; an integrated plastic screw serves to mount and adjust the magnet. The front surface is ground.

The type CF22.00 is encased in an aluminium shell.

All these types are protected against corrosion.

Maximum tightness of screws: 5 Nm

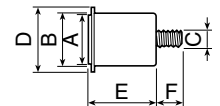
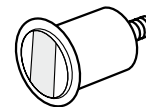

CF .. .0

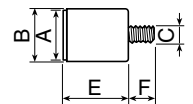
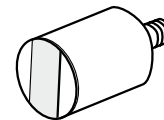

CF .. .00

Bestell-Nr. Stock number	Abmessungen Dimensions						Haftkraft Pull N	Gegenplatte Counter plate
	A	B	C	D	E	F		
CF12.0	12	12.5	M4	16	15.5	8.5	40	Serie W
CF12.00	12	12.5	M4		15.0	8.5	40	Serie W
CF16.0	16	16.5	M6	20	20.0	8.5	90	Serie W
CF16.00	16	16.5	M6		20.0	8.5	90	Serie W
CF22.00	22	25.0	M8		31.0	12.0	190	Serie W

Gegenplatten siehe Seite 27-13 und 27-14

For counter plates please see page 27-13 und 27-14



Türschliessmagnete Magnetic door locks

Die Schliessmagnete erfüllen alle Anforderungen, welche an gepflegte Installationen gestellt werden. Sie zeichnen sich durch einen guten Anzug auf Distanz aus. Die Pole sind so angeordnet, dass die Anzugskraft auch bei leicht versetzter Gegenplatte erhalten bleibt.

These magnetic locks fulfil all the demands of high quality installations. They offer a good field of attraction at a distance. The poles are placed in such a way that they also allow for undiminished attraction if the counter plates are slightly offset.

Serie / The 6-Series

Das Kunststoffgehäuse ist aus unzerbrechlichem, antistatischem und alterungsbeständigem Kunststoff. Kappen zum Abdecken der Schrauben verleihen den Modellen JUNIOR und SENIOR ein besonders gepflegtes Aussehen.

The plastic case is made of unbreakable, anti-static and non-ageing plastic material. The types JUNIOR and SENIOR are fitted with caps to mask the screws, which provides a particularly attractive finish.

Serie / The 7-Series

Das beidseitig abgerundete Gehäuse ist aus schlagfestem Kunststoff.

Befestigung:
zum Versenkt-Montieren. Die Magnete können mittels zwei Schrauben \varnothing 3 mm starr befestigt werden.

The case is rounded on both sides and made of shock-proof plastic material.

Mounting:
to be counter-sunk. The magnets can be rigidly fixed by means of two \varnothing 3 mm screws.

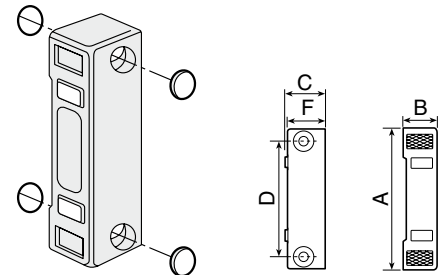

JUNIOR 16 / SENIOR 26

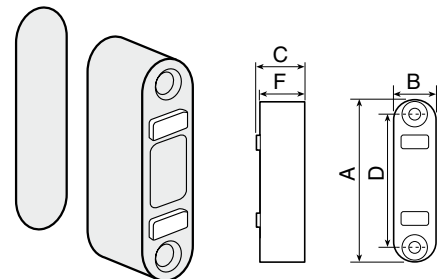

SENIOR 27

Bestell-Nr. Stock number	Abmessungen Dimensions					Haftkraft Pull N	Farbe Colour W	Gegenplatte Counter plate inkl. / incl.
	A	B	C	D	F			
JUNIOR 16	46.0	11.0	14.0	36	13.5	40	W	inkl. / incl.
SENIOR 26	50.0	13.0	15.3	40	14.3	70	W	inkl. / incl.
SENIOR 27	53.0	14.2	15.5	44	14.8	70	W	inkl. / incl.

W = weiss/white



Serie / MS Series

Befestigung:

Mit zwei Rundkopfschrauben Ø 3 mm, wahlweise durch die runden oder die ovalen Befestigungslöcher verschraubt. Im zweiten Fall erhält man erweiterte Verstellmöglichkeiten.

Mounting:

With two 3 mm round screws, screwed fast either through the round or the oval fastening holes. Oval fastening holes allow for enhanced adjusting.

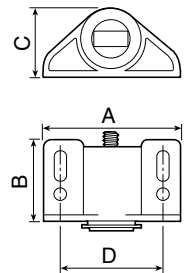
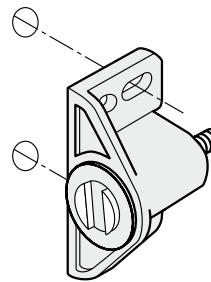

MS

Bestell-Nr. Stock number	Abmessungen Dimensions				Haftkraft Pull force	Farbe Colour	Gegenplatte Counter plate
	A	B	C	D	N		
MS4	33.3	20.5	16.5	25	40	W	W4, W12

W = weiss / white

Gegenplatten siehe Seite 27-13 und 27-14

For counter plates please see page 27-13 und 27-14

PLATEX

Extraflacher Türschliesser mit einfacher Montage:

Eine einzige Schraube inkl. selbstklebende Gegenplatte.

Der Magnet ist aus hochwertigem Kunststoff gefertigt. Die beweglichen Polplatten sind auf einem Dämpfungselement abgestützt, so dass sie Stösse auffangen und allfälliges Spiel ausgleichen können.

Befestigung:

Flachkopfschraube Ø 2.5 mm. Ein vorstehender Rand verhindert das Verdrehen.

Extra flat door lock with simple mounting:

one single screw, inclusive of self-adhesive counter plate.

The magnet is made of high-performance plastic material. The pole plates, which are flexible, rest on a shock-absorbing support, so that shocks are absorbed and possible play can be compensated.

Mounting:

One single flat screw Ø 2.5 mm. The protruding edge prevents torsion.

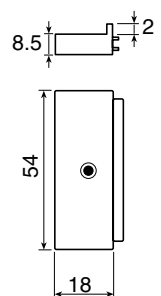
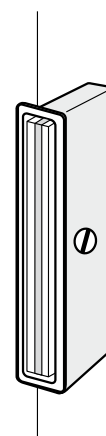

Bestell-Nr. Stock number	Haftkraft Pull force	Farbe Colour	Gegenplatte Counter plate
	N		
PLATEX	50	weiss /white	inkl. / incl.



Sandwichmagnet Sandwich magnet

Werkstoffe: **SmCo, Stahl St37**
Materials: **SmCo, steel St37**

Temperatur: **max. 150°C**
Temperature: **max. 150°C**

Ausführung: **verzinkt**
Execution: **zinc coated**

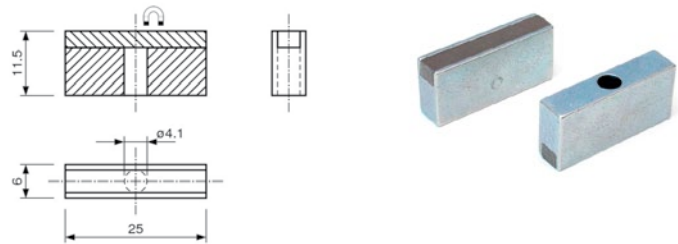

Bestell-Nr. Stock number	Gewicht Weight g	Hubkraft Lift N
M416090	12	50

Türschliessmagnete Magnetic door locks

Ganz im Gehäuse versenkte Schrauben, auf Kunststoff-Unterlage montiert, einschliesslich bewegliche Gegenplatte.

This type consists of a case with totally counter-sunk screws, it includes a flexible counter plate, and is mounted on plastic supports.

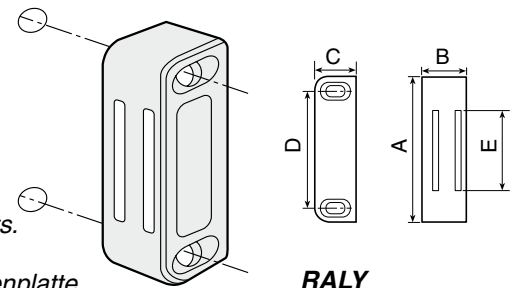

Bestell-Nr. Stock number	Abmessungen Dimensions					Haftkraft Pull force N	Farbe Colour	Gegenplatte Counter plate
	A	B	C	D	E			
RALY3	35	14.0	14.0	25	13.0	30	W	inkl. / incl.
RALY4	42	14.0	14.0	32	20.5	40	W	inkl. / incl.
RALY5	48	14.0	14.0	38	25.5	50	W	inkl. / incl.
RALY6	56	14.0	14.0	46	34.0	60	W	inkl. / incl.

Auf einer Kunststoff-Unterlage aufgenietet, lässt sich diese Gegenplatte etwas bewegen, so dass allfälliges Spiel ausgeglichen wird. Befestigung mit zwei Rundkopfschrauben. Ovale Befestigungslöcher bieten einen gewissen Verstellbereich.

This counter plate is riveted onto a plastic base. Slight flexibility ensures compensation of play. Mounting: with two round screws. Oval mounting holes permit some adjustment space.

SUPEC extragross SUPEC extra large

Für grosse Türen (Wandschränke), ohne Gegenplatten
For large doors (wall cupboards), without counter plates

W = weiss / white

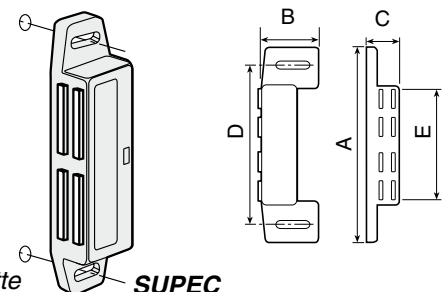

Bestell-Nr. Stock number	Abmessungen Dimensions					Haftkraft Pull force N	Farbe Colour	Gegenplatte Counter plate
	A	B	C	D	E			
SUPEC12	74	17.5	14.0	64	43.0	120	W	Q 10

Gegenplatten siehe Seite 27-13 und 27-14
Counter plates please see page 27-13 und 27-14



Spezial-Schliessmagnete Special-purpose magnetic door locks

Die Türschliesser zum Aufgesetzt-Montieren haben bewegliche Polplatten für den selbsttätigen Ausgleich von Parallelitätsabweichungen.

The magnets to be mounted on surfaces have flexible pole plates which automatically compensate any divergence of parallelism.

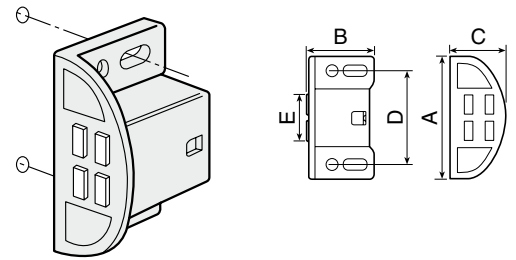

SUPEC

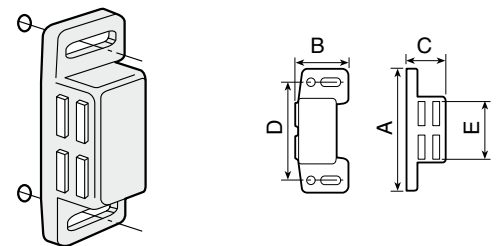

XB4

Bestell-Nr. Stock number	Abmessungen Dimensions					Haftkraft Pull force	Farbe Colour	Gegenplatte Counter plate
	A	B	C	D	E	N		
SUPEC4	36	20	15.5	28	13.0	40	W	Q4
SUPEC6	40	20	15.5	32	17.3	60	W	Q4
XB4	48	19	15.0	38	21.5	40	W	QC2

W = weiss / white

Gegenplatten siehe Seite 27-13 und 27-14

For counter plates please see page 27-13 und 27-14



Versenkte Schliessmagnete Counter-sunk magnetic door locks

Diese Schliessmagnete sind optisch neutral und eignen sich speziell für den Einbau in Holzmöbel.

Neben dem dynamischen Magnetverhalten lassen sich diese Magnete untereinander kombinieren und ermöglichen so zusätzliche Varianten in der Haftkraft.

The magnets for locks are optically neutral and particularly suitable as an application to wooden furniture.

In addition to the dynamic magnetic behavior, such magnets may also be combined with each other, in order to produce additional variants of adhesive strength.

Material: NdFeB-Magnet, Polypropylen nature
Material: NdFeB-magnet, neutral tint polypropylene

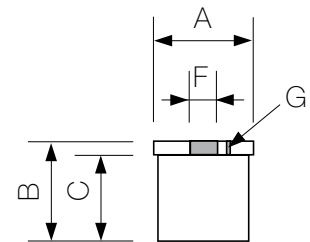

Bestell-Nr. Stock number	Haftkraft Adhesive strength	Magnetpol Magnetic pole	Abmessungen, mm Dimensions					Bohrloch Drilling hole
	N		A	B	C	F	G	mm
M66613N	6	N	11	10.5	9.5	3	–	Ø10
M66613S	6	S	11	10.5	9.5	3	1	Ø10
M66615N	12	N	11	10.5	9.5	5	–	Ø10
M66615S	12	S	11	10.5	9.5	5	1	Ø10

Verpackungseinheit 100 Stk. / Packaging units 100 pieces

Gegenplatte Typ W4 (separat bestellen, siehe Seite 27-13 und 27-14)

Counter plate type W4 (to be ordered separately, please see pages 23-11)

Unterscheidungsmerkmale / Differentiating characteristics:

Haftkraft	6 N 12 N	mit Zentrumsloch 3mm (Mass F) mit Zentrumsloch 5mm (Mass F)
Adhesive strength	6 N 12 N	with central hole 3mm (dimension F) with central hole 5mm (dimension F)
Magnetpol	Südpol Nordpol	mit Zusatzloch Ø1mm (Mass G) ohne Zusatzloch
Magnetic pole	South pole North pole	with additional hole Ø1mm (dimension G) without additional hole

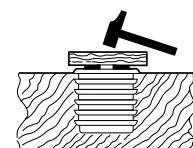

Einsatzvarianten / Variants of application:

Einzel	Single	
2 Magnete gleicher Haftkraft zueinander (N-Pol auf S-Pol)	2 Magnets of equal adhesive strength against each other (N-pole on S-pole)	
2 Magnete unterschiedlicher Haftkraft zueinander (N-Pol auf S-Pol)	2 Magnets of unequal adhesive strength against each other (N-pole on S-pole)	
Spezialanwendung als Dämpfer 2 Magnete mit gleicher Polung gegeneinander (N-Pol auf N-Pol oder S-Pol auf S-Pol)	Special application as a damper 2 Magnets with equal poling against each other (N-pole on N-pole or S-pole on S-pole)	



Versenkte Schliessmagnete Counter-sunk magnetic door locks

Die vollständig im Holz eingelassenen Schliessmagnete tragen wesentlich zum gepflegten Aussehen eines Möbels bei. Für aufgesetzte Türen.

Der Rundmagnet hat eine geschliffene Stirnfläche und ein Kunststoffgehäuse. Mehrere Rippen und ein Abschlusskragen gewährleisten festen Sitz und genaues Positionieren.

Beim Modell «IS1.5» ist die Stirnseite nicht geschliffen: was eine geringere Haftkraft, jedoch erhöhte Korrosionsfestigkeit ausmacht.

These magnets are totally counter-sunk in the wood, which guarantees a particularly sophisticated finish. For attached doors.

The cylindrical magnet has a ground front surface and is set in a plastic case. Several ribs and a covering neck ensure firm seat and precise positioning.

The front face of the «IS1.5» type is not ground: this means reduced adhesive force, but enhanced resistance to corrosion.

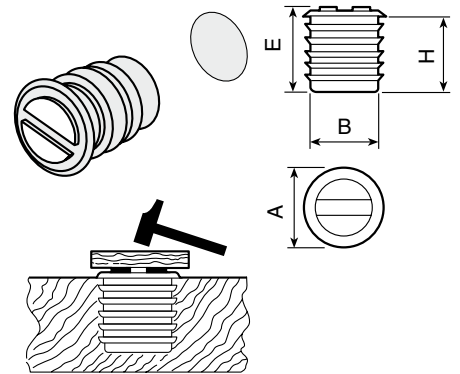

Bestell-Nr.
Stock number

	Abmessungen Dimensions				Haftkraft Pull	Farbe Colour force	Gegenplatte Counter plate
	A	B	E	H	N		
IS1	9.5	8.0	10.5	9.0	10	S	W4
IS1.5	9.5	8.0	15.5	13.8	15	W	W4
IS2	9.5	8.0	15.0	13.8	20	W	W4
IS4	14.0	11.0	15.3	14.0	40	W	W12
IS6	16.0	13.5	18.3	17.0	60	W	V4, W16

W = weiss / white
S = schwarz / black

Gegenplatten siehe Seite 27-13 und 27-14

For counter plates please see page 27-13 und 27-14

Magnetbeschläge zum Anschrauben / Einclipsen Magnetic catches screwable / lockable

Temperatur:
Temperature: **max. 60°C**

Bestell-Nr.
Stock number

	Gewicht Weight	Hubkraft Lift
	g	N
M616293	12.5	6
M616294	10.0	15

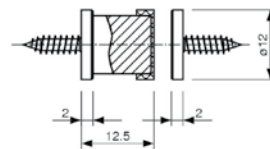

M616293

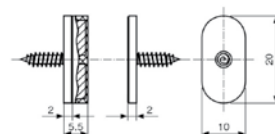

M616294



Rückhalter Retaining devices

Diese Rückhalter werden eingesetzt um Türen, Tore, Gitter, Trennwände u.s.w. zuverlässig festzuhalten. Da sie über genügend Anziehungskraft verfügen um Luftzug, Vibrationen und ruckweises Beschleunigen auszuhalten, findet man sie nicht nur in öffentlichen Lokalen, sondern auch in Eisenbahnwagen und auf Schiffen. Sie dienen ebenfalls zum Festhalten von Maschinenverschaltungen. Das leicht flexible Gehäuse vermag übliche Ausricht- Ungenauigkeiten auszugleichen. Die Polplatten sind gegen Korrosion geschützt. Zu jedem Rückhalter wird die passende Gegenplatte Serie «W» geliefert.

Retaining devices are used to fix doors, gates, grids, partitions, etc. securely and reliably. Because they have a sufficient field of force to resist air draughts, vibrations and acceleration jerks, they are not only found in public places, but also on trains and ships. They also serve to keep machine cases in place.

The slightly flexible case compensates for possible imprecision of adjustment. The pole plates are protected against corrosion. Each retaining device is delivered together with its corresponding counter plate of the W-Series.

Serie / The 1-Series

Mit Wandhalterung. Der Kompaktmagnet ist in einem biegsamen Kunststoff-Gehäuse eingeschlossen.

Befestigung:

Das Magnetgehäuse wird auf eine an der Wand angeschraubte Kunststoff-Halterung gesteckt und durch einen Überwurfring festgehalten.

With wall mounting. The compact magnet is set in a flexible plastic case.

Mounting:

The magnet case is latched to a plastic holder, which is screwed to the wall, and kept in position by means of a hasp.

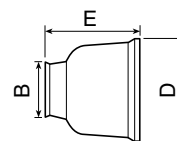
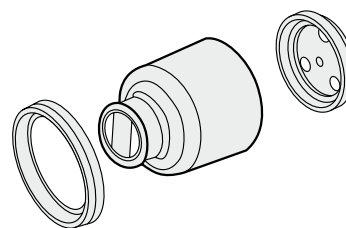

C.. -1W

Bestell-Nr. Stock number	Abmessungen Dimensions			Haftkraft Pull force N	Farbe Colour	Gegenplatte Counter plate
	B	E	D			
C22-1W	22	43	54.0	200	H	inkl. / incl.
C30-1W	30	70	71.3	300	H	inkl. / incl.

H = hellgrau / light grey



Serie 2 / The 2-Series

Halterung für die Befestigung auf einer Fläche, welche parallel zur Bewegung steht, z.B auf dem Boden. Der Kompaktmagnet ist in einem Kunststoff-Gehäuse eingeschlossen.

Befestigung:

Das Magnetgehäuse wird auf eine Halteplatte aus Kunststoff geschoben, welche auf dem Boden (oder an einer Wand) angeschraubt ist. Das Ganze wird durch einen Überwurfkragen zusammengehalten.

Mounting on a surface which is positioned parallel to the movement, e.g. on the floor. The compact magnet is set in a plastic case.

Mounting:

The magnet case is slid onto a mounting plate made of plastic, which is screwed onto the floor (or the wall). The assembly is kept in position by means of a hasp.

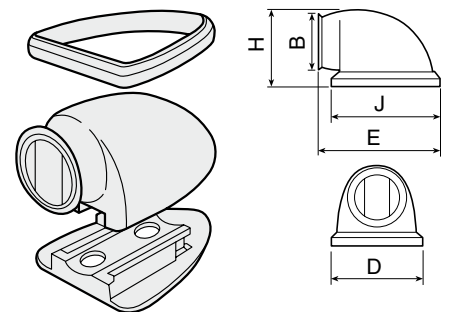

Bestell-Nr. Stock number	Abmessungen Dimensions					Haftkraft Pull force N	Farbe Colour	Gegenplatte Counter plate
	B	D	E	H	J			
C22-2W	26	45.5	60	38	50	200	H	inkl. / incl.

H = Hellgrau / light grey

Magnetischer Türanschlag Magnetic door catch

Temperatur:

Temperature: **max. 60°C**

Ausführung:

Execution: mit runden Polflächen und Haftwinkel von über 280°
avec surfaces de contact rondes et angle d'adhérence de plus 280°



Bestell-Nr. Stock number	Gewicht Weight g	Hubkraft Lift N
	M616296	71

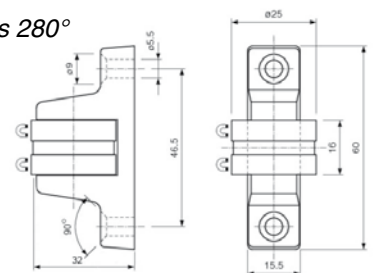



Magnetischer Türanschlag mit Gummipuffer Magnetic door catch with rubber buffer



Temperatur:
Temperature: **max. 60°C**

Ausführung: schwarz
Execution: black

Bestell-Nr. Stock number	Gewicht Weight g	Hubkraft Lift N
M616295	22	60

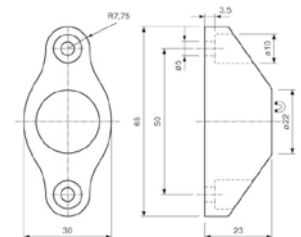

Magnet mit Gelenk Magnet with hinge

Werkstoffe: **NdFeB, Kunststoffmantel**
Materials: **NdFeB, plastic coated**

Temperatur :
Temperature: **max. 50°C**

Ausführung: Kugelzapfen M6x15
Execution: ball stud M6x15

Bestell-Nr. Stock number	Gewicht Weight g	Hubkraft Lift N
M616290	45	250

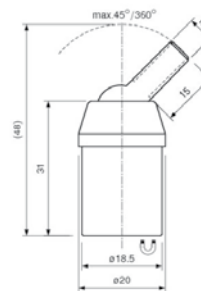



Gegenplatten Counter plates

Serie / The Q-Series

Feste galvanisierte Gegenplatte zum Aufgesetzt-Montieren, geeignet für Magnete mit beweglichen Polplatten. Befestigung mit Flachkopfschrauben \varnothing 3 mm. Achten Sie darauf, dass die Schraubenköpfe nicht über die Stirnseite herausragen.

Fixed, galvanised counter plates, to be mounted on surfaces, suitable for magnets with flexible pole plates. Mounting: with two \varnothing 3 mm flat screws: take care that the screw heads do not protrude over the front.

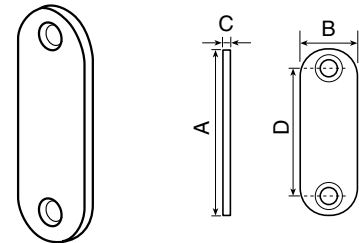

Abmessungen Dimensions

Bestell-Nr. Stock number	A	B	C	D
CPR4	35	12.7	2.0	22
Q4	40	12	2.0	28
QL4	41	20	1.5	31
QC2	41	14	1.5	31
Q6	48	12	2.0	36
Q10	66	12	2.0	54
Q20	120	12	2.0	108

Serie W / The W-Series

Die klassischen, runden galvanisierten Standard-Gegenplatten sind mit einer einzigen Flachkopfschraube zu befestigen. Der Schraubenkopf darf nicht über die bearbeitete Stirnfläche herausragen. Beim Anschrauben darauf achten, die Gegenplatte nicht zu blockieren, damit noch ein gewisser Spielausgleich erfolgen kann.

Standard counter plates are round and galvanised, they are fixed with one single flat screw. The screw head must not protrude over the machined front surface. Make sure that the counter plate is not blocked when screwed fast, so that a certain play can be compensated.



Abmessungen Dimensions

Bestell-Nr. Stock number	A	B	D
W4	12	2.5	2.5
V4	16	2.0	3.8
W12	15	3.0	3.2
W16	20	4.0	3.2
W22	28	5.5	4.2
W30	40	6.0	6.2
W40	50	10.0	8.2



Stahlscheibe mit Senkung

Steel disc with sinking

Bestell-Nr. Stock number	Abmessungen, mm Dimensions			Gewicht Weight g	Ausfuhrung Execution
	D	H	d		
US12	12.0	2.0	4.0	1.5	verzinkt / zinc-coated
US17	17.0	2.0	6.0	4.0	verzinkt / zinc-coated
US23	23.7	1.5	5.0	5.0	vernickelt / nickel plated
US27RF	27.0	3.0	5.5	12.0	Edelstahl / stainless steel
US27	27.0	3.0	5.5	12.0	verzinkt / zinc-coated
US34	34.0	3.0	5.5	20.0	verzinkt / zinc-coated
US45RF	45.0	2.0	6.2	24.0	Edelstahl / stainless steel
USRF	45.0	3.0	5.5	36.0	verzinkt / zinc-coated
US64	64.0	3.0	5.5	65.0	verzinkt / zinc-coated

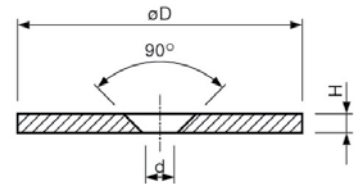

Stahlscheibe mit Doppelklebeband

Steel disc with double-sided tape

Bestell-Nr. Stock number	Abmessungen, mm Dimensions		Ausfuhrung Execution
	D	H	
MS20	20.0	2.0	verzinkt / zinc-coated
MS20W	20.0	2.0	weiss lackiert / white painted
MS30	30.0	2.0	verzinkt / zinc-coated
MS30W	30.0	2.0	weiss lackiert / white painted
MS40	40.0	2.0	verzinkt / zinc-coated
MS40W	40.0	2.0	weiss lackiert / white painted
MS60	60.0	2.5	verzinkt / zinc-coated
MS60W	60.0	2.5	weiss lackiert / white painted



MS30

Flexible Gegenplatten, selbstklebend

Flexible Counter plates, self-adhesive

Bestell-Nr. Stock number	Abmessungen Dimensions		Set  90 Stuck vorgestanzt
30430	500 x 500 x 1.3 mm		
30431	45 x 15 x 1.3 mm		

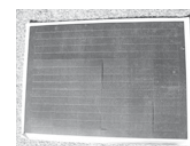

30431

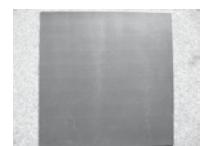

30430